

シリーズ体系図

■ 導電性高分子ハイブリッドタイプ **EP-cap**

■ 面実装形品

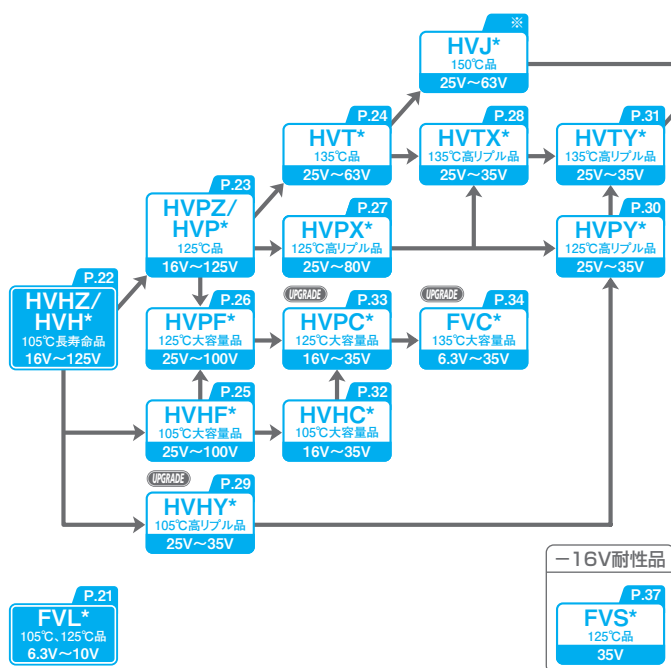

■ ラジアルリード形品

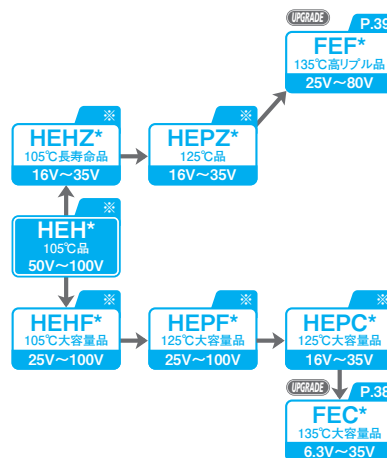

■ アルミ電解タイプ

■ 面実装形品

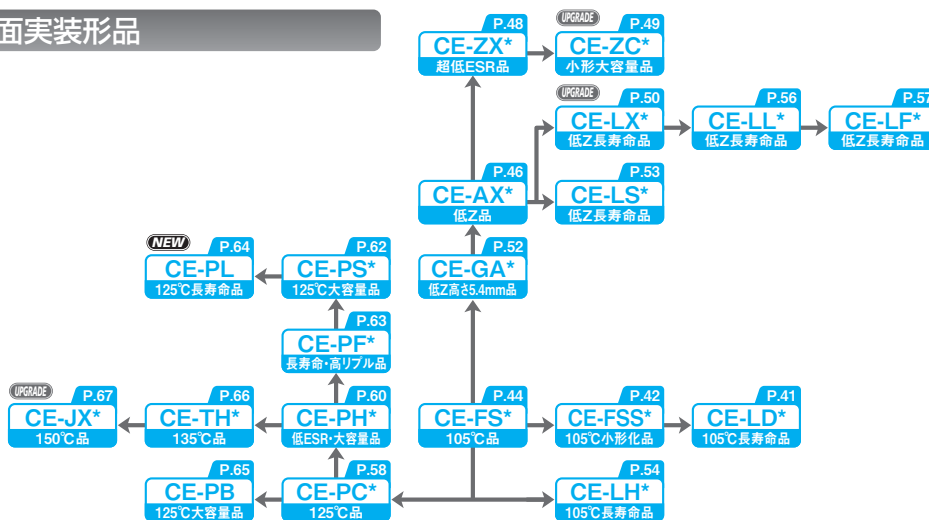

■ ラジアルリード形品

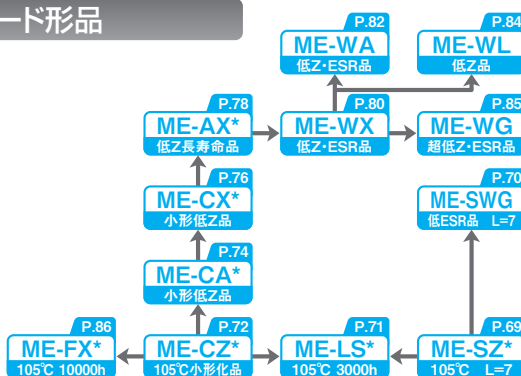

*印のものは耐洗浄品です。

※印については、弊社のホームページ (<http://www.sunelec.co.jp>) をご参照ください。